



ГАЗОВЫЙ НАКОПИТЕЛЬНЫЙ ВОДОНАГРЕВАТЕЛЬ

FEDERICA BUGATTI ECO

серии WH120, WH200, WH300



Технический паспорт

Инструкция по монтажу и техническому обслуживанию

СОДЕРЖАНИЕ

Введение	3
Указания мер безопасности	4
1. Общие сведения	5
2. Общий вид, описание и принцип действия изделия	5
3. Технические характеристики	6
4. Установка водонагревателя	6
5. Запуск водонагревателя	9
6. Эксплуатация водонагревателя	11
7. Техническое обслуживание водонагревателя	11
8. Транспортировка водонагревателя	12
9. Гарантийные обязательства	12
10. Гарантийный талон	14
11. Сертификат соответствия требованиям ТР ТС 016/2011	15

УВАЖАЕМЫЙ ПОКУПАТЕЛЬ!

Вы приобрели газовый накопительный водонагреватель Federica Bugatti ECO.

Благодарим Вас за то, что Вы отдали предпочтение нашему водонагревателю.

При покупке аппарата проверьте комплектность, а также требуйте заполнения торгующей организацией гарантийного талона.

Этот паспорт содержит сведения о порядке установки аппарата, правилах пользования и технического обслуживания, о мерах безопасности при эксплуатации аппарата, соблюдение которых обеспечит длительную безотказную и безопасную работу изделия. Пожалуйста, прочтите его внимательно и следуйте приведенным в нем указаниям.

Водонагреватели Federica Bugatti ECO имеют все необходимые сертификаты и разрешены к установке в РФ.

Установка аппарата, инструктаж владельца о принципах действия и правилах эксплуатации аппарата, техническое обслуживание проводятся эксплуатационной организацией газового хозяйства или другими организациями, имеющими лицензию на данный вид деятельности.

Проверка и очистка дымохода, ремонт и наблюдение за системой водопроводных коммуникаций проводятся владельцем аппарата или домоуправлением. Ответственность за безопасную эксплуатацию аппарата и за содержание его в надлежащем состоянии несет его владелец.

Сообщаем, что водонагреватели, перечисленные в данном Паспорте, разработаны только для домашнего пользования.

УКАЗАНИЯ МЕР БЕЗОПАСНОСТИ

В целях собственной безопасности и во избежание выхода из строя аппарата запрещается:

- 1) самостоятельно устанавливать и запускать аппарат в работу;
- 2) пользоваться аппаратом при отсутствии тяги в дымоходе;
- 3) пользоваться неисправным аппаратом;
- 4) самостоятельно разбирать и ремонтировать аппарат;
- 5) вносить изменения в конструкцию аппарата;
- 6) прикасаться во время работы аппарата к облицовке, в районе смотрового окна и непосредственной близости от него, а также к трубе отвода продуктов сгорания, вблизи газоотводящего устройства аппарата, т.к. температура нагрева может достигать 100 °С.

Во избежание отравления угарным газом, аппарат необходимо устанавливать в соответствии с проектом, в хорошо проветриваемом помещении, где не должны наглухо закрываться решетки или щель в нижней части двери или стены.

При установке аппарата в не отапливаемом помещении в зимнее время необходимо слить из него воду.

При нормальной работе аппарата и при исправном газопроводе в помещении не должно ощущаться запаха газа.

При обнаружении неисправности в работе аппарата необходимо обратиться в службу газового хозяйства и до устранения неисправностей аппаратом не пользоваться.

При пользовании неисправным аппаратом или при невыполнении вышеуказанных правил эксплуатации может произойти отравление газом или окисью углерода (СО), находящимися в продуктах неполного сгорания газа, а также привести к пожару.

Первыми признаками отравления являются: тяжесть в голове, сильное сердцебиение, шум в ушах, головокружение, общая слабость. Затем могут появиться тошнота, рвота, одышка, нарушение двигательных функций. Пострадавший может внезапно потерять сознание.

Для оказания первой помощи необходимо:

- вынести пострадавшего на свежий воздух;
- расстегнуть стесняющую дыхание одежду;
- дать понюхать нашатырный спирт;
- тепло укрыть, но не давать уснуть и вызвать скорую помощь.

В случае отсутствия дыхания немедленно вынести пострадавшего в теплое помещение со свежим воздухом и производить искусственное дыхание, не прекращая его до приезда врача.

Если вы почувствовали запах газа:

- 1. Немедленно перекройте газовый кран;**
- 2. Откройте окна;**
- 3. Не включайте и не выключайте электрические приборы и освещение;**
- 4. Погасите запальное пламя;**
- 5. Вызовите специалиста Газовой службы.**

1. ОБЩИЕ СВЕДЕНИЯ

Тип (модель): WH120, WH200, WH300

Наименование и назначение: Газовый накопительный водонагреватель. Данное устройство предназначено только для приготовления горячей воды для хозяйственно-бытовых нужд.

Строго запрещается использовать устройство в целях, не указанных в Паспорте.

Вид топлива: Природный газ (метан G20)

Тип по способу удаления продуктов сгорания: B_{11BS}

Расчетный срок службы: не менее 10 лет

2. ОБЩИЙ ВИД, ОПИСАНИЕ И ПРИНЦИП ДЕЙСТВИЯ ИЗДЕЛИЯ

Газовый накопительный водонагреватель Federica Bugatti ECO предназначен для приготовления горячей воды для хозяйственно-бытовых нужд.

Водонагреватель состоит из накопительного бака, выполненного из углеродистой стали общего назначения SPCC, покрытой стеклокерамической глазурью, что обеспечивает увеличенный срок эксплуатации за счет отсутствия коррозионного разрушения бака. Дополнительно, от коррозии, бак защищён магниевым анодом.

В верхней части бака находятся патрубки подвода холодной воды (ХВС – холодное водоснабжение), выхода горячей воды (ГВС – горячее водоснабжение).

Также в верхней части бака находится выход дымохода.

Камера сгорания - открытого типа, находится в стыкуемой к нижней части бака газогорелочной группе.

Газогорелочная группа состоит из газовой горелки, получающий воздух для горения непосредственно из помещения, и автоматики безопасности (блока газовых клапанов, с датчиками температуры воды и наличия пламени).

Продукты горения отводятся через дымогарную трубу в дымоход, благодаря естественной тяге.

В газовом водонагревателе вода нагревается теплом продуктов горения, полученных при сжигании газа в камере сгорания. Выделяющееся тепло подогревает дно бака, далее направляется в дымогарную трубу, проходящую вертикально по всей высоте накопительного бака. В трубу устанавливается турбулизатор дымовых газов, который служит для улучшения условий теплообмена. Он снижает скорость протекания дымовых газов и придаёт их потоку турбулентность, обеспечивая более тесный контакт между газами и стенками дымогарной трубы, благодаря чему увеличивается количество тепла, передающееся нагреваемой воде.

К газовой горелке подведен запальник, который горит постоянно, когда водонагреватель находится в работе. Газовая горелка включается от запальника и отключается при срабатывании термостата, получающего сигнал от температурного датчика, находящегося в гильзе.

Поджигает топливо в запальнике ручной пьезоэлемент, установленный в блоке управления газогорелочной группы.

В нижней части водонагревательного бака находится патрубок крана сброса воды, который используется для опустошения бака, при необходимости.

В верхней части водонагревателя устанавливается стабилизатор тяги, к которому подключается дымоход.

В конструкции водонагревателя предусмотрены средства защиты — автоматический контроль пламени на запальнике газовой горелки. При отсутствии пламени автоматика перекрывает подачу газа в запальник горелки. Кроме того, на стабилизаторе тяги установлен датчик контроля наличия тяги. При отсутствии тяги и перегреве датчика, автоматика перекрывает подачу газа в горелку и в запальник горелки.

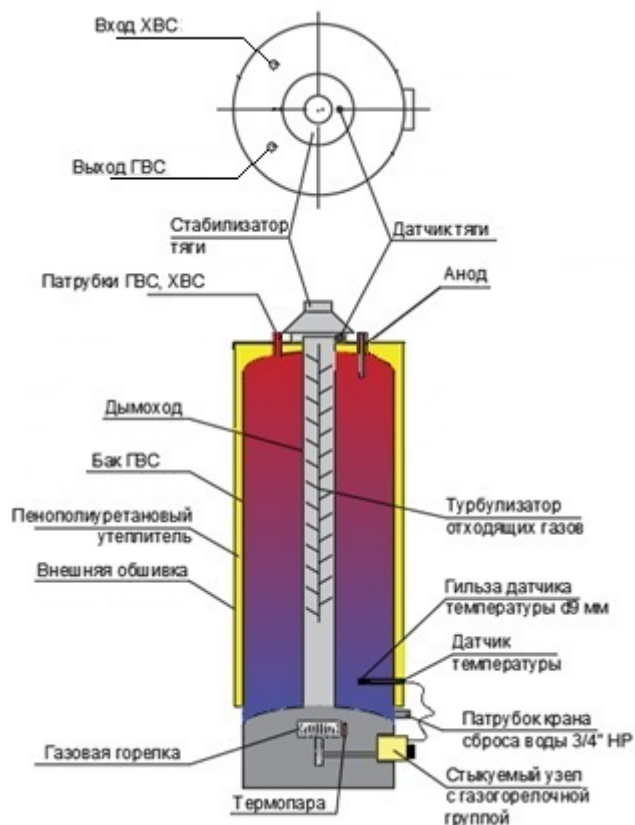

Температура нагрева воды регулируется через термостат, расположенный на блоке управления газогорелочной группы.

Для защиты от коррозии бак оснащён магниевым анодом. Магниевый анод представляет собой анод протекторной защиты, изнашивающийся в процессе эксплуатации водонагревателя.

Часть тепла (в основном от облицовки камеры сгорания) излучается в помещение, где установлен водонагреватель, что следует учитывать при его установке.

3. ТЕХНИЧЕСКИЕ ХАРАКТЕРИСТИКИ

Тип (модель): ECO WH120, ECO WH200, ECO WH300

Модель	ECO WH 120	ECO WH 200	ECO WH 300
Объем ГВС, л	115	195	295
Габаритный размер А (диаметр), мм	500	500	650
Габаритный размер Б (высота), мм	1300	1820	1730
Вход холодной воды	3/4"	3/4"	1"
Выход горячей воды	3/4"	3/4"	1"
Сливной патрубок	3/4"	3/4"	3/4"
Резьба присоединения защитного анода	3/4"	3/4"	1"
Масса, кг	52	72	122
Номинальная тепловая мощность, кВт	7,5	10,2	20,1
Полезная тепловая мощность, кВт	6,4	8,68	17,1
Время нагрева от 10°C до 55°C, мин	60	70	55
Максимальная рабочая температура, °C	85	85	85
Давление в контуре ГВС, макс., Бар	7	7	7
Давление газа на входе, мин./макс., мбар	15 /30	15 /30	15 /30
Давление газа на горелке, мбар	4,5	5,7	7
Расход газа, куб.м./час	0,8	1,1	2,23
Диаметр дымохода, мм	89	89	108
Температура продуктов сгорания на выходе, °C	170-180	180-190	180-190
Содержание СО в продуктах сгорания менее, %	0,001	0,001	0,001

4. УСТАНОВКА ВОДОНАГРЕВАТЕЛЯ

Для водонагревателя должно быть подготовлено горизонтальное твердое основание, выполненное из негорючих материалов, способное выдержать вес водонагревателя с водой. Это основание должно превышать габариты водонагревателя, согласно требованиями строительных норм.

ВНИМАНИЕ!!!

Водонагреватель должен быть установлен на полу из негорючих материалов. При установке оборудования на пол с деревянным покрытием последний необходимо изолировать несгораемыми материалами, предел огнестойкости которых не менее 45 мин. Изоляция пола должна выступать за габариты корпуса оборудования не менее чем на 10 см.

Не устанавливайте водонагреватель в закрытых нишах, если в них не предусмотрена подача воздуха, в количестве достаточном для работы газовой горелки.

Минимальные расстояния для установки водонагревателя должны быть следующими:

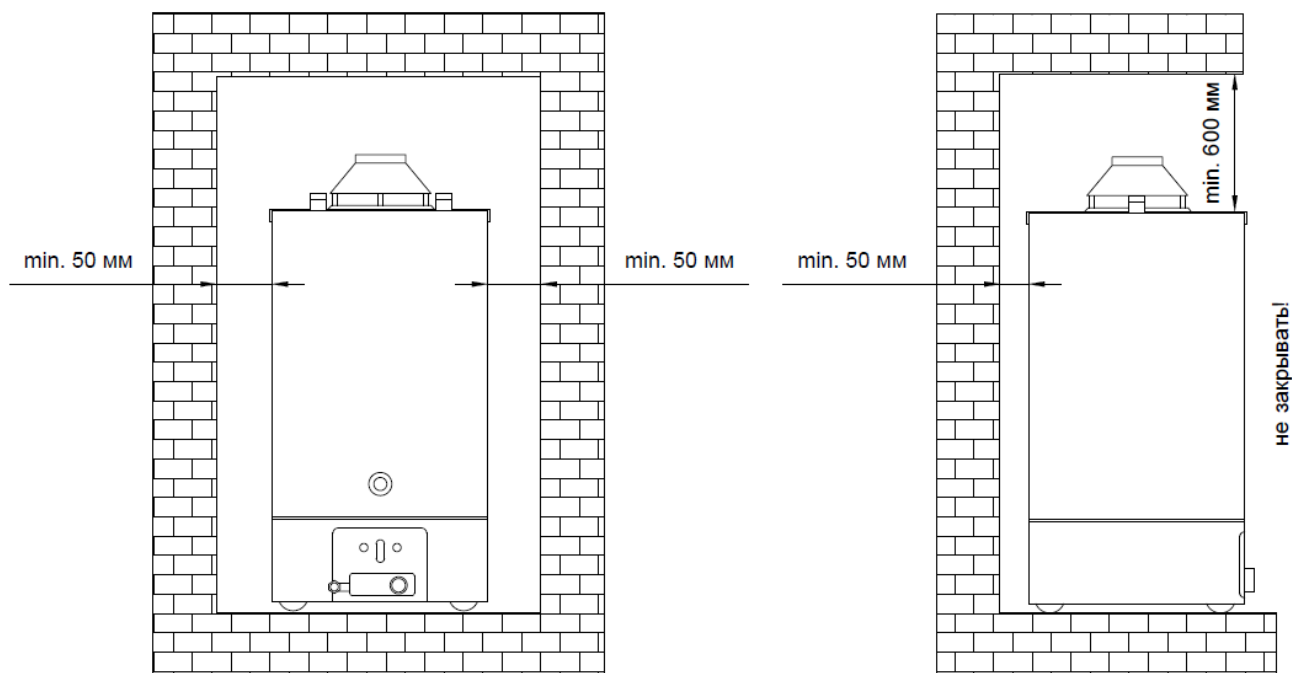

Необходимо обеспечить свободное пространство в 600 мм с тех сторон водонагревателя, которые требуют сервисного обслуживания.

Дымовая труба должна быть выполнена в соответствии с требованиями действующих строительных норм и правил. Дымовая труба должна иметь диаметр, соответствующий диаметру выходного отверстия вытяжного колпака водонагревателя. Установите вытяжной колпак сверху на водонагреватель и укрепите прилагаемыми винтами.

Ножи вытяжного колпака должны войти в пазы корпуса. Дымовую трубу подсоедините к выходному фланцу вытяжного колпака.

Требования к помещению и вентиляции

Газовый водонагреватель предназначен для размещения внутри закрытого помещения.

Помещение для установки должно соответствовать требованиям действующих регламентов, норм и правил, а также требованиям настоящего Паспорта:

1) Помещение должно быть нежилым (топочная, специально оборудованное подсобное помещение, кухня и т. п.).

2) В качестве легкосбрасываемых ограждающих конструкций необходимо использовать остекление оконных проемов с площадью стекла из расчета 0,03 м² на 1 м³ объема помещения или использовать оконные конструкции со стеклопакетами по ГОСТ Р 56288. Армированное стекло, иные стеклопакеты, триплекс, сталинит и поликарбонат к легкосбрасываемым конструкциям не относятся.

3) Вентиляция помещений, предназначенных для установки газового водонагревателя, должна быть естественной. Вытяжка предусматривается из расчета трёхкратного воздухообмена в час, а приток - в объеме вытяжки и дополнительного количества воздуха на горение. Система вентиляции должна быть естественная, применение механических вытяжных устройств - не допускается. Приток воздуха рекомендуется делать с улицы, через жалюзийную решетку или клапан в окне или стене помещения. Вытяжка должна быть выполнена на улицу, через вытяжную трубу или вентиляционный канал, из максимально верхней зоны помещения. Размеры вытяжных и приточных устройств определяются расчётом.

4) Помещение должно иметь возможность свободного проветривания (либо окно, либо дверь, распахивающиеся непосредственно на улицу).

5) Возможность проветривания необходима в случае нештатных ситуаций (например, при запахе газа). При обычной работе котла в помещении не должно быть сквозняков (скорость движения воздуха не более 0,5 м/с).

6) Высота потолков помещения в месте установки водонагревателя должна быть не менее 2,5 м.

7) Помещение должно иметь отдельный выход на улицу, или выход в коридор (холл, вестибюль, прихожую), имеющий выход сразу на улицу.

8) Рекомендуется, чтобы дверной проем был не менее ширины водонагревателя, дверь должна открываться наружу, дверной замок должен отпираться изнутри без ключа.

9) Водонагреватель не рекомендуется располагать в подвальных или цокольных помещениях здания, за исключением индивидуальных одноквартирных жилых домов. При размещении водонагревателя в подвальном или цокольном помещении, необходимо обязательно соблюдать соответствующие требования регламентов, норм и правил для данного вида зданий, в котором устанавливается водонагреватель.

ВНИМАНИЕ!!!

Газовый водонагреватель запрещено устанавливать во внутреннем помещении здания, не имеющем окон на улицу и возможности свободного проветривания, а также в помещении, не оборудованном вентиляцией.

Подключение к дымоходу

Необходимо, чтобы дымовые газы отводились от водонагревателя по дымоходу, имеющему сечение на менее, чем у соответствующего патрубка бойлера. При подключении к кирпичному дымоходу, имеющему прямоугольное сечение, в расчёт берётся площадь круга (овала), вписанного в данный прямоугольник.

Категорически запрещается удалять или переворачивать колпак стабилизатора тяги, а также, снимать с него датчик контроля наличия тяги.

Подключение к системе водоснабжения

Подключите холодный трубопровод 3/4" к патрубку, имеющему маркировку ХОЛОДНАЯ в соответствии со схемой, приведённой ниже.



Подключите трубопровод для горячей воды 3/4" к патрубку, имеющему маркировку ГОРЯЧАЯ.

Если система горячего водоснабжения имеет контур рециркуляции, для его присоединения можно использовать патрубок для слива бака.

После того, как трубы будут подключены, наполните водонагреватель водой и убедитесь, что соединения не дают утечки. Для того, чтобы водонагреватель полностью наполнился водой, дайте воздуху выйти из бака, открыв ближайший к водонагревателю кран горячей воды до тех пор, пока не будет получен стабильный поток воды. Для защиты от избыточного давления водонагреватель необходимо оборудовать предохранительным клапаном, с давлением срабатывания не более 7 бар.

ВНИМАНИЕ!!!

Устанавливать между бойлером и предохранительным клапаном запорную арматуру и другие устройства, препятствующие нормальной работе предохранительного клапана, ЗАПРЕЩАЕТСЯ!!

К выходному отверстию предохранительного клапана должна быть присоединена выпускная труба, обеспечивающая, в случае срабатывания клапана, отвод горячей воды в дренажную систему. При этом, труба не должна препятствовать свободному истечению воды из клапана.

Не подсоединяйте выпускную трубу непосредственно в дренажную систему без разрыва водяной струи.

При установке обратного клапана, который используется для предотвращения поступления воды из системы горячего водоснабжения в систему подачи холодной воды, создается закрытая водяная система, в которой создается избыточное давление по мере того, как бак будет прогреваться, за счет теплового расширения воды.

Это приводит к тому, что бак водонагревателя, запорная арматура и резьбовые соединения системы горячего водоснабжения подвергаются постоянному воздействию избыточного давления что может привести к сокращению срока их службы и выходу из строя. Также может наблюдаться периодическое срабатывание предохранительного клапана. Для устранения воздействия избыточного давления необходимо установить расширительный бак, отвечающий требованиям питьевой воды, на линии подачи холодной воды (между баком и обратным клапаном).

Размер расширительного бака подбирается исходя из объема водонагревателя и системы горячего водоснабжения (ориентировочно, 10% от объема системы ГВС).

5. ЗАПУСК ВОДОНАГРЕВАТЕЛЯ

ВНИМАНИЕ!!!

Перед включением горелки, водонагреватель и система водоснабжения должны быть полностью заполнены водой!

Первый пуск и обслуживание газового водонагревателя должны выполняться квалифицированным персоналом (например, авторизованным производителем или сервисным центром техником). Последний проверит следующее:

- соответствие типа и давления газа в подводящем трубопроводе типу и давлению, указанным на заводской табличке бойлера;
- соответствие давления газа на горелке паспортному значению
- давление на горелке
- герметичность соединений газовой магистрали;
- работу дымохода и отвод продуктов сгорания;
- соответствие работы приточной и вытяжной вентиляции действующим нормами и правилами;
- соответствие номинальной мощности паспортным данным (по расходу газа)
- форму и цвет пламени запальной и основной горелок

Розжиг запальной горелки

Убедитесь, что ручка управления находится в положении «выключено», поверните ручку управления в положение 

Нажмите ручку управления и нажатием на кнопку пьезорозжига подожгите запальную горелку, удерживая ручку управления нажатой в течении нескольких секунд (Рис. 1).

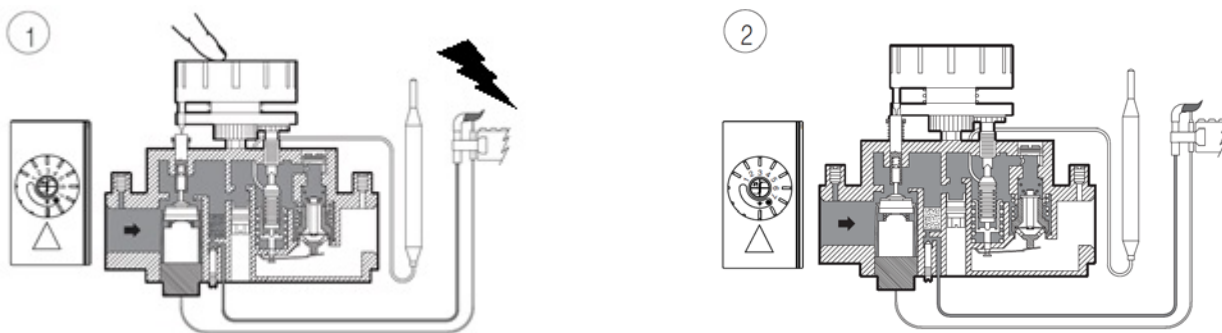

Отпустите ручку управления и убедитесь, что запальная горелка горит (Рис. 2). Если запальная горелка погасла, повторите процедуру зажигания.

Выбор температуры

Поверните ручку управления в положение, соответствующее выбранной температуре. (Рис. 3)

При повороте ручки управления из положения, соответствующего выбранной температуре, в положение "искра" основная горелка гаснет, а пламя на запальной горелке остается гореть.

Выключение

Поверните ручку управления в положение "Выключено" (Рис. 4)

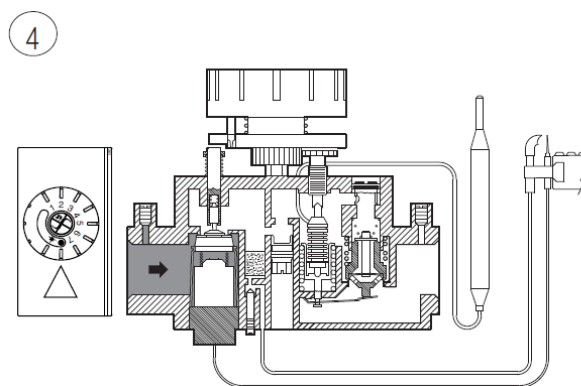

ВНИМАНИЕ!!!

Перезапуск горелки, после аварийного выключения, может быть произведен только после охлаждения термопары контроля пламени. Пока термопара вырабатывает ЭДС, термоэлектрическое устройство контроля пламени удерживает ручку управления горелкой в блокирующем положении.

Время охлаждения термопары составляет приблизительно одну минуту после отключения горелки.

Через некоторое время после включения, под водонагревателем может образоваться небольшое количество воды — это стекает конденсат, выпавший из дымовых газов на холодных поверхностях теплообмена.

Такое явление может наблюдаться каждый раз при включении водонагревателя из холодного состояния.

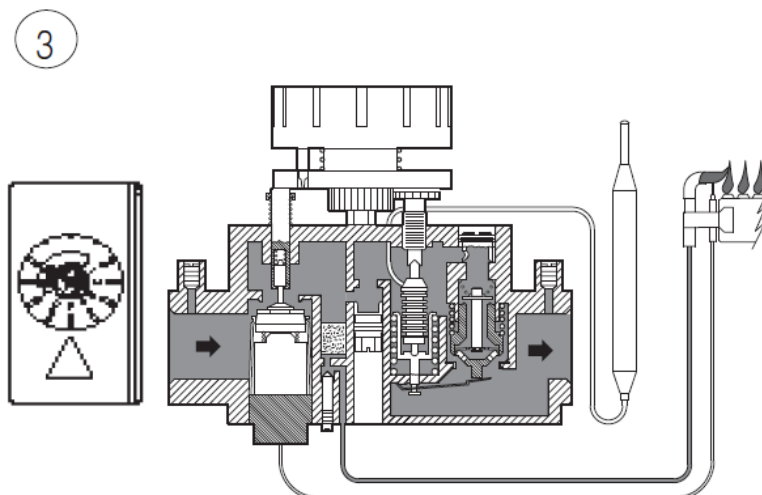

6. ЭКСПЛУАТАЦИЯ ВОДОНАГРЕВАТЕЛЯ

6.1. Условия эксплуатации:

Максимальное рабочее давление: 7 бар

Максимальная рабочая температура: до 85°C

Качество воды должно соответствовать СанПин 2.1.3684-21

6.2. С целью устранения возможного запаха сероводорода (вызванного бактериями, живущими в бедной кислородом воде) рекомендуем, время от времени, независимо от обычной установки температуры, подогревать воду в баке до температуры выше 70°C.

6.3. Накипь и мусор, отложившиеся на дне бака и дымогарной трубе, препятствуют передаче тепла от стенок бака нагреваемой воде, что приводит к перегреву металла бака и изменению его структуры. В дальнейшем это может привести к потере герметичности бака, особенно в местах сварных швов. С целью уменьшения количества отложений, которые могут скапливаться на дне бака, рекомендуется один раз в месяц открывать дренажный кран и сливать, по крайней мере, ведро воды. Это позволит удалить часть осадка из резервуара. Если, при этом, в потоке воды присутствуют крупные твердые частицы или если дренаж забивается во время слива, это означает, что на дне водонагревателя скопилось большое количество загрязнений и необходимо провести химическую промывку водонагревателя. При необходимости проведения химической промывки, следует обратиться в специализированную организацию

6.4. При эксплуатации водонагревателя следует учитывать, что горелочное устройство потребляет воздух на горение из помещения, поэтому, необходимо следить за чистотой полов в помещении, регулярно проводить влажную уборку. В помещении установки газового водонагревателя не следует хранить бытовую химию, такую как: стиральные порошки, средства для чистки, поваренную соль для установок водоподготовки и пр., т.к. пары этих веществ могут привести к повреждениям горелки и поверхностей теплообмена бойлера.

6.5. Один раз в месяц проверяйте качество пламени запального фитиля и горелки. Пламя горелки должно быть мягкого голубого цвета. Языки пламени желтого или красного цвета свидетельствуют о неполном сгорании газа, что может быть вызвано засорением горелки, плохой тягой либо плохой работой приточной вентиляции.

Проверьте, не заблокированы ли отверстия приточной вентиляции, откройте окно, либо дверь на улицу. Если цвет пламени вернулся к голубому, то необходимо выяснить и устранить причину плохого притока воздуха в помещение. Если цвет пламени остался желтым либо красным, необходимо выключить водонагреватель и обратиться в специализированную сервисную организацию для проверки работы горелочного устройства и дымохода.

6.6. Бойлер не требует особого внимания в плане чистки и ухода внешних поверхностей. Наружные поверхности следует протирать влажной тканью, при необходимости с использованием какого-либо бытового моющего средства, поле чего оно должно быть смыто. Запрещается применять абразивные чистящие средства и средства, содержащие хлор.

7. ТЕХНИЧЕСКОЕ ОБСЛУЖИВАНИЕ ВОДОНАГРЕВАТЕЛЯ

7.1. Регламентное обслуживание бойлера включает в себя следующие операции: замена магниевого анода, проверка функционирования предохранительной группы безопасности и очистка внутреннего бака водонагревателя от отложений.

Указанные работы проводятся со следующей периодичностью:

- каждые 6 месяцев – очистка водонагревателя при работе на жесткой воде, проверка функционирования группы безопасности, ревизия магниевого анода;
- каждые 12 месяцев – замена магниевого анода и очистка водонагревателя, проверка функционирования группы безопасности, очистка горелочного устройства.

ВНИМАНИЕ!

Работа водонагревателя (даже кратковременная) без защитного анода не допускается!

7.2. Все работы по техническому обслуживанию и установке следует выполнять в соответствии с действующими правилами техники безопасности.

7.3. Ревизию или замену антикоррозийного анода рекомендуется производить в следующей последовательности:

1. выключить водонагреватель и перекрыть газовый кран;
2. перекрыть подающую линию ХВС и циркуляционную магистраль ГВС;
3. через разборный кран горячей воды стравить давление в водонагревателе;
4. перекрыть кран отходящей линии ГВС;
5. снять пластиковую заглушку в верхней панели водонагревателя, под ней открутить резьбовую заглушку и достать магниевый анод из бака;
6. защитный магниевый анод считается полностью изношенным и подлежит обязательной замене, если его объем сократился более чем на 70 % по сравнению с начальным;
7. через 12 месяцев эксплуатации магниевый анод меняется в обязательном порядке, т.к. снижается площадь его активной поверхности;
8. установить новый (или еще пригодный старый) анод на место;
9. открыть все магистрали, заполнить водонагреватель водой, проверить герметичность соединения;
10. открыть газовый кран, включить горелочное устройство.

8. ТРАНСПОРТИРОВКА ВОДОНАГРЕВАТЕЛЯ

8.1. Водонагреватели транспортируют всеми видами транспорта в соответствии с правилами перевозок.

8.2. Перевозка бойлеров осуществляется только в вертикальном положении. Во время перевозки водонагреватели должны быть надежно закреплены в кузове транспортного средства.

8.3. При ручной загрузке/разгрузке захватывать поддон и верхнюю часть бойлера.

8.4. Осуществлять хранение бойлера до ввода в эксплуатацию в сухом, отапливаемом помещении при температуре не ниже 0°C и относительной влажности не более 65%.

9. ГАРАНТИЙНЫЕ ОБЯЗАТЕЛЬСТВА

9.1. Federica Bugatti гарантирует соответствие бойлеров FB ECO WH требованиям безопасности, при условии соблюдения потребителем правил транспортировки, хранения, монтажа и эксплуатации. Гарантийный срок – 24 месяца со дня ввода оборудования в эксплуатацию, но не более 27 месяцев со дня приобретения владельцем. В случае отсутствия подтверждения даты покупки гарантийный срок исчисляется с даты производства водонагревателя.

Дата изготовления указывается на заводской этикетке, расположенной на тыловой части устройства.

9.2. Порядок выполнения гарантийных обязательств. Если претензии по гарантии обоснованы, сервисная служба производителя принимает решение, каким способом могут быть устранены выявленные недостатки – с помощью ремонта или замены неисправного прибора.

9.3. Бесплатный ремонт неисправностей, возникших по вине производителя, будет производиться в срок, указанный в действующем законодательстве, от даты подтверждения производителем, что случай является гарантийным.

9.4. Все механические повреждения бойлера приводят к потере гарантии.

9.5. Предохранительный клапан должен быть установлен непосредственно перед баком на трубе подачи в него холодной воды. Используйте только клапаны с соответствующими техническими характеристиками, приспособленные для емкостных водонагревателей. Клапан безопасности следует использовать в соответствии с инструкцией по эксплуатации клапана. Категорически запрещается монтаж дополнительных устройств (например, запорного клапана, обратного клапана и т.д.) между клапаном безопасности и водонагревателем, а также, на линии дренажа от предохранительного клапана.

9.6. Нельзя устанавливать бак в помещениях, где температура окружающей среды может опускаться ниже 0 градусов Цельсия.

9.7. Способ ремонта бака определяет производитель.

9.8. Ремонт может быть произведен только предприятиями или специалистами уполномоченными производителем, это означает, что любое вмешательство другого персонала автоматически аннулирует гарантию на оборудование.

9.9. Гарантия не распространяется на случаи, когда:

- бак использовался в системе ГВС, не оснащенной соответствующей группой безопасности для сброса избыточного давления, либо установки между баком и предохранительным клапаном, а также на

линии дренажа предохранительного клапана арматуры, препятствующей нормальной работе предохранительного клапана;

- бака эксплуатировался в агрессивных средах;
- некачественный монтаж привел к повреждениям бака;
- отсутствует расширительный бак ГВС, необходимого объема;
- не проводилась своевременная замена магниевых анодов;
- не проводилась своевременная очистка бака от накипи и отложений;
- в гарантийном талоне отсутствует отметка (дата ввода в эксплуатацию, подпись специалиста, проводившего ПНР, и печать) специализированной организации, проводившей запуск водонагревателя в эксплуатацию;
- тип или давление газа в подающей газовой магистрали не соответствуют параметрам, указанным на заводской табличке газового водонагревателя;

9. Гарантийный талон

Модель	
Серийный номер	

Торговая организация

Наименование	М.П.
Адрес	
Телефон	
Ф.И.О. продавца	
Подпись продавца	
Дата продажи	

Монтажная организация

Наименование	М.П.
Адрес	
Телефон	
Ф.И.О. монтажника	
Подпись монтажника	
Дата ввода в эксплуатацию	

Я, _____
с правилами установки и эксплуатации ознакомлен, претензий к комплектации и внешнему виду не имею.

_____ Дата

_____ Подпись покупателя

Произведено эксклюзивно для ООО «Федерика Бугатти»
info@fbugatti.com
federicabugatti.ru
8 (800) 700-62-01 (звонок бесплатный)